

PRIME

T E C H N I C S

Інструкція з експлуатації Міксер



Модель:

PHM 353 IB

www.prime-technics.com



Шановний користувачу!

Дякуємо Вам за покупку виробу нашої торгової марки PRIME Technics. Будь ласка, прочитайте уважно цю інструкцію перед експлуатацією міксера.

Пам'ятайте, що належне використання та догляд за приладом дуже важливі для довготривалості служби приладу та Вашої безпеки.

Бажаємо Вам приємного користування приладом ТМ PRIME Technics.



- Цей прилад можуть використовувати діти віком від восьми років, якщо вони перебувають під наглядом або були проінструктовані про безпечне користування приладом і розуміють можливу небезпеку.
- Чищення й обслуговування приладу може здійснюватися дітьми старше восьми років під наглядом дорослих.
- Прилад та його шнур живлення потрібно тримати у недосяжному для дітей менше восьми років місці.
- Діти не повинні гратися з приладом

Загальні заходи безпеки

1. Перед експлуатацією приладу уважно прочитайте інструкцію та збережіть її для подальшого використання.
2. Переконайтесь, що напруга в електромережі відповідає напрузі, що зазначена на приладі.
3. Пам'ятайте, що цей міксер призначений лише для домашнього використання.
4. Слідкуйте, щоб шнур живлення не заломлювався та не торкався гарячих предметів.
5. Прилад не повинен торкатись гарячих предметів чи стояти поруч з газовими та теплогенеруючими предметами.
6. При вимкненні пристрою з електромережі, обережно витягніть шнур з розетки, тримаючи його за вилку. У жодному разі не витягайте вилку з електромережі за шнур.
7. Прилад не призначений для користування людьми (включаючи дітей) з обмеженими фізичними, сенсорними та розумовими

можливостями чи з відсутністю досвіду або знань, якщо вони не перебувають під наглядом особи, яка відповідає за їхню безпеку або не мають інструкції з використання.

8. Уважно слідкуйте за дітьми, щоб не грались з електроприладом.

9. Вимкніть міксер з електромережі, якщо не користуєтесь ним або плануєте очистити.

10. Використання насадок, які не входять в комплект електроприладу, може призвести до ураження електричним струмом, травм чи пожежі.

Використання таких насадок або деталей призведе до втрати гарантії.

11. При несправності міксера не намагайтесь полагодити його самостійно. Лише фахівець може здійснювати ремонтування даного електроприладу.

12. Використовуйте прилад лише в домашньому побуті та тільки за призначенням, вказаним в інструкції. 13. У жодному разі не розміщуйте міксер у місці, де є ризик контакту приладу з водою.

14. Якщо шнур приладу пошкоджений, він повинен бути замінений сервісним центром обслуговування або кваліфікованою особою. Не намагайтесь полагодити пристрій самостійно.

15. Задля уникнення перевантаження мережі не вмикайте пристрій в трійник чи інший мережевий фільтр разом з іншими електроприборами.

16. Не торкайтесь знімних частин, якщо пристрій ввімкнений та працює. Задля вашої безпеки уникайте контакту волосся, рук, одягу з рухомими частинами приладу.

17. Перед ввімкненням пристрою до електромережі приєднайте насадки для збивання або змішування.

18. Не торкайтесь насадок для змішування чи збивання під час роботи пристрою.

19. Не можна збивати міксером тверді продукти та зерна.

20. Не використовуйте пристрій більше ніж 10 хвилин. Перед тим як почати роботу знову, дайте пристрою охолонути.

21. Під час обробки гарячих продуктів (макс. 60°C) уникайте розбризкування.

22. Для захисту від отримання електричного шоку не занурюйте прилад, шнур живлення та штекер в воду чи інші рідини.

23. Вимкніть пристрій і від'єднайте його від мережі перед тим як збирати, розбирати, чистити чи відкладати його на зберігання, а також залишаючи пристрій без нагляду.

24. Не вмикайте пристрій, якщо блок двигуна, шнур чи вилка вологі.

Опис міксера

1. Кнопка ввімкнення
2. Турбо кнопка
3. Перемикач швидкостей
4. Шнур живлення
5. Корпус
6. Насадка для збивання
7. Насадка для замішування

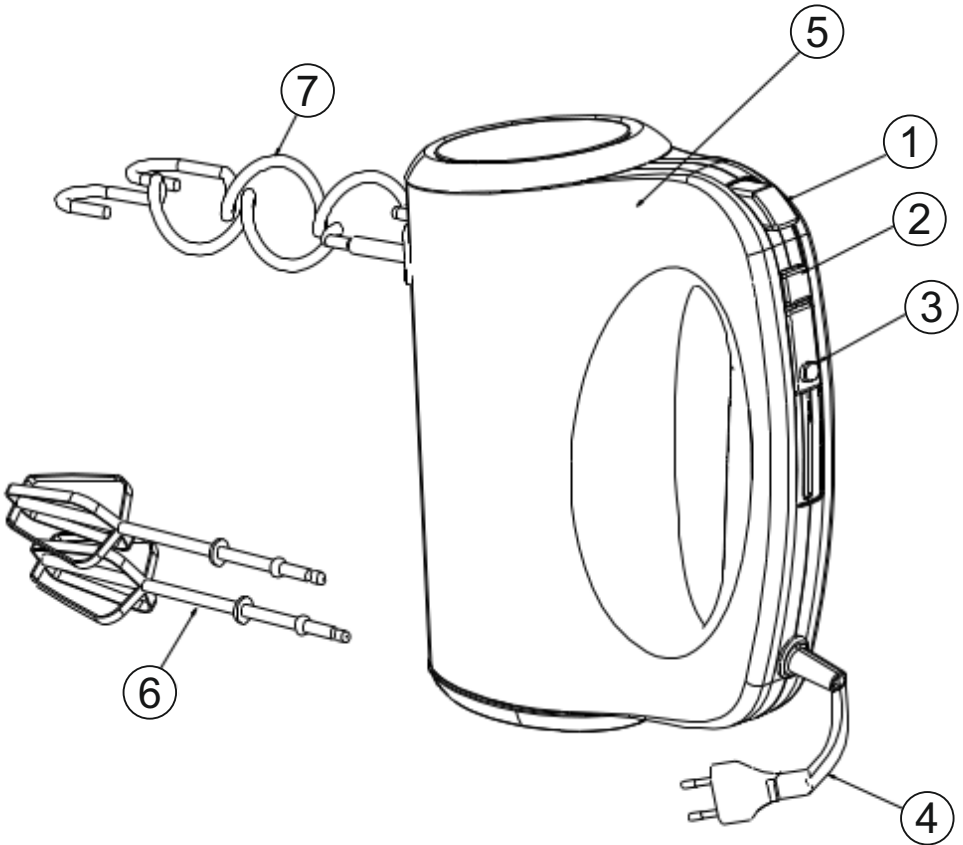

Використання міксера

Міксер ідеально підходить для змішування та збивання продуктів, інгредієнтів та напоїв. Цей прилад розроблений лише для використання в домашньому побуті.

1. Перед першим використанням перевірте прилад на наявність пошкоджень. В разі виявлення дефектів, зверніться в місце покупки приладу, при цьому збережіть коробку та інструкцію.
2. Перед першим використанням ретельно очистіть деталі, що вступають в контакт з харчовими продуктами.
3. Перед тим як збирати прилад, переконайтесь, що він відключений і від'єднаний від мережі.
4. Перш ніж починати роботу з гарячими інгредієнтами, дайте їм охолонути (максимальна температура 60°C).
5. У міксері 5 швидкісних налаштувань. Позиція «0» - прилад вимкнений, позиція «1» - найменша швидкість, та позиція «5» - найбільша швидкість.
6. Завжди розпочинайте роботу з найповільнішого швидкісного режиму «1» та поступово збільшуйте до потрібної швидкості. Кнопка Турбо може бути застосована при будь-якому швидкісному режимі. Зауважте, що Турбо-режим означає переключення одразу на найвищу швидкість, тобто позицію «5», тому якщо ви активуєте турбо-режим при швидкісному режимі «5», то додаткової потужності не надійде до приладу. Використання приладу в режимі Турбо не повинно перевищувати 1 хвилину.

Рекомендації щодо застосування швидкісних режимів

Швидкісний режим	Опис
1	Найповільніша швидкість для приготування крему та глазури.
2-3	Дані швидкісні режими використовуються для приготування вершкового масла, кондитерських виробів та десертів.
4	Ідеальна швидкість для додавання рідин чи змішування салатних заправок.
5	Швидкість для збивання яєць, пухкої випічки, бісквітів, картопляного пюре тощо.

Встановлення насадок для змішування

Використовуйте насадки для збивання, щоб змішувати, збивати, доводити до кремоподібного стану рідини та їхні суміші.

Перед приєднанням насадок для змішування слідкуйте, щоб прилад був вимкнений від мережі.

Введіть основу насадки для збивання в один з отворів, притисніть та поверніть насадку, доки вона не стане на місце. Повторіть цю операцію з іншою насадкою.

Встановлення замішувачів тіста

Використовуйте замішувачі тіста для замішування та розминання тіста.

Перед приєднанням насадок для замішування тіста слідкуйте, щоб прилад був вимкнений від мережі.

Введіть основу насадки для збивання в один з отворів, притисніть та поверніть насадку, доки вона не стане на місце. Повторіть цю операцію з іншою насадкою.

Від'єднання насадок

Після закінчення роботи з міксером від'єднайте насадки для їхнього очищення. Перед цим обов'язково вимкніть прилад з електромережі. Легким рухом вийміть насадки міксера.

Догляд та очищення

Перед чищенням електроприладу вимкніть шнур живлення з розетки. Очищуйте блок двигуна і кришку для подрібнювача лише вологою тканиною. В жодному разі не занурюйте блок двигуна в воду!

Всі знімні частини можна мити в посудомийній машині. Однак, якщо ви працювали з занадто солоними продуктами, насадки слід зняти та промити одразу після закінчення роботи.

У випадку технічних несправностей

Технічна несправність	Можлива причина	Метод усунення
Пристрій не працює	Найповільніша швидкість для приготування крему та глазури.	Щільно з'єднайте штекер і розетку електромережі.
	Дані швидкісні режими використовуються для приготування вершкового масла, кондитерських виробів та десертів.	Натисніть на кнопку ввімкнення, що на корпусі.
Насадки не знімаються	Не натиснена кнопка від'єднання.	Натисніть на кнопку від'єднання та вийміть знімні частини.
Пристрій не перемішує інгредієнти	Насадки повністю не зафіксовані до блоку двигуна.	Переконайтеся, що ви правильно та щільно приєднали насадки до корпусу приладу.

Технічні характеристики

Максимальна потужність	350 Вт
Напруга	220-240 В
Частота	50-60 Гц
Двигун з низьким рівнем шуму	88 дБ
Насадка для збивання	+
Насадка для змішування	+
Кількість швидкостей	5
Турбо-швидкість	+
Довжина кабелю	1,1 м

Термін експлуатації приладу 3 роки з дати виробництва.

Утилізація



Ви можете допомогти в охороні навколишнього середовища, дотримуючись базових правил та постанов з утилізації. Передавайте непрацюючий електричний пристрій у відповідний центр видалення відходів. Виробник залишає за собою право вносити зміни у технічні характеристики та дизайн виробів.

ШАНОВНИЙ ПОКУПЕЦЬ!
З ПИТАНЬ ГАРАНТІЙНОГО ОБСЛУГОВУВАННЯ
ТЕЛЕФОНУЙТЕ ЗА НОМЕРОМ ГАРЯЧОЇ ЛІНІЇ:

0-800-501-259

(дзвінки зі стаціонарних та мобільних телефонів
в Україні безкоштовні)

PRIME

T E C H N I C S

www.prime-technics.com



Дата виробництва збігається з серійним номером і номером партії, які вказані на упаковці товару. Деталі наведені нижче:

aaaaaaaaaBCCddddd.

Перші 10 цифр серійного номеру (**aaaaaaaaa**) - це продуктовий номер;

- **BB** - рік виробництва;
- **CC** - тиждень виробництва;
- **ddddd** - номер партії.

Імпортер: ТОВ «ПРАЙМ Технікс Україна» - 29000,
Україна, м. Хмельницький, вул. Чорновола 23
Виробник: Пресіон Авест Індастрі Лтд — Юніт 3, 6Ф
Коур 45, 43-45, Тсун Їп стрит, Квун Тонг, Гонг Конг