

PRIME

T E C H N I C S

Інструкція з експлуатації

Морозильна скриня

CS 42149 M

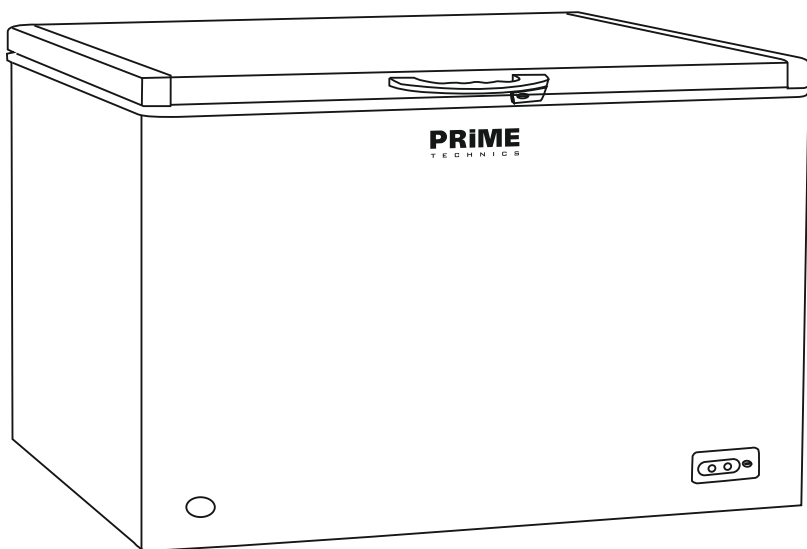

www.prime-technics.com

Перед використанням уважно прочитайте інструкцію
Дякуємо за Ваш вибір!



Зміст

1. Загальні заходи безпеки.	
1.1. Попереджувальна інформація.....	1
1.2. Значення попереджувального маркування.....	2
1.3. Попередження щодо підключення приладу до електромережі.....	3
1.4. Загальні принципи користування приладом.....	4
1.5. Загальні рекомендації щодо розташування приладу.....	5
1.6. Рекомендації щодо ефективного енерговикористання приладу.....	5
1.7. Рекомендації щодо утилізації приладу.....	6
2. Введення приладу в експлуатацію.	
2.1. Складові частини пристрою.....	7
2.2. Регулювання температури.....	8
2.3. Розміщення приладу.....	8
2.4. Підключення приладу до електромережі.....	9
2.5. Поради щодо зменшення енерговикористання.....	9
3. Обслуговування морозильної скрині.	
3.1. Чищення приладу.....	9
3.2. Розморожування.....	10
3.3. Припинення використання.....	10
4. Виявлення та усунення несправностей	10
5. Мікросіфа	10

Шановний користувачу,

Дякуємо Вам за покупку виробу нашої торгової марки PRIME Technics. Будь ласка, прочитайте уважно цю інструкцію перед експлуатацією даного пристрою.

Пам'ятайте, що належне використання та догляд за приладом дуже важливі для довготривалості служби приладу та вашої безпеки. Будь ласка, утилізуйте пакувальні матеріали у відповідності до правил збереження навколишнього середовища. При необхідності утилізації електричного приладу зв'яжіться, будь ласка, з місцевим органом утилізації за подальшими інструкціями та рекомендаціями.

Бажаємо Вам приємного користування даним приладом TM PRIME Technics.

1. ЗАГАЛЬНІ ЗАХОДИ БЕЗПЕКИ

1.1. Попереджувальна інформація



1.1. Попередження!
Ризик займання / вогнебезпечно!



РЕКОМЕНДАЦІЇ

1. Даний виріб призначений для використання в домашніх умовах і аналогічних приміщеннях, таких як:
 - кухні для персоналу в магазинах, офісах чи інших виробничих приміщеннях;
 - сільські будинки, готелі, мотелі та інші житлові споруди;
 - готелі типу «Ночівля і сніданок»;
 - кейтерінг та інші види нероздрібного використання.
2. Якщо шнур приладу пошкоджений, він має бути замінений сервісним центром обслуговування або кваліфікованою особою. Не намагайтесь полагодити прилад самостійно.
3. Забороняється зберігати в морозильній камері вибухонебезпечні засоби, такі як аерозольні балончики з легкозаймистими речовинами. Холодильний агент R600a, що міститься в охолоджувальній системі морозилки, це природний газ ізобутан з високим ступенем відповідності вимогам охорони навколишнього середовища, але який, тим не менше, є легкозаймистим.
4. Якщо ви не збираєтесь більше користуватись приладом, або збираєтесь перенести у інше місце, від'єднайте шнур живлення з електромережі.
5. Подбайте про те, щоб вентиляційні та зливні отвори пристрою були вільні від закупорення.
6. Не використовуйте механічні пристрої або інші способи для пришвидшення процесу розморожування окрім тих, що рекомендовані виробником, тому що можна пошкодити систему охолодження.
7. Слідкуйте, щоб не пошкодити конденсатор холодильника.
8. Не ставте інші електричні прилади (наприклад, морозницю) всередину морозильної камери, якщо використання таких приладів не схвалене виробником.
9. При утилізації електричного приладу слідуйте правилам утилізації газів та вогнебезпечних матеріалів.

10. При встановленні приладу переконайтесь, що шнур живлення не пошкоджений.
11. Не розташовуйте мережеві фільтри позаду електроприладу.
12. Забороняється подовжувати шнур електроживлення. Перевірте, щоб штепсельна вилка не була роздавлена чи пошкоджена задньою стороною пристрою. Роздавлена чи пошкоджена вилка може стати причиною пожежі.
13. Якщо ви утилізуєте пристрій, витягніть вилку з розетки, відріжте кабель (якомога ближче до пристрою, наскільки зможете), зніміть двері, щоб діти під час гри не змогли отримати удар електричним струмом або закрити себе всередині.
14. Від'єднайте прилад від електромережі перш ніж додати в нього додаткові аксесуари. Холодильний агент R600a, що міститься в охолоджувальній системі морозилки – це природний газ ізобутан з високим ступенем відповідності вимогам охорони навколишнього середовища, але який, тим не менше, є легкозаймистим.
15. Не залишайте дверцята приладу відчиненими на тривалий період. Це призводить до різкого підвищення температури, що може негативно вплинути на термін експлуатації приладу.
16. Регулярно очищайте дренажні системи та поверхні, з якими контактують продукти.
17. Якщо у приладі немає продуктів, вимкніть його, розморозьте, очистіть та залиште дверцята привідкритими.
18. Дата виробництва збігається з серійним номером і номером партії, які вказані на упаковці товару. Деталі наведені нижче:
aaaaaaaaaBCCddddd.
Перші 10 цифр серійного номеру (aaaaaaaaa) - це продуктовий номер;
- BB - рік виробництва;
- CC - тиждень виробництва;
- ddddd - номер партії.

Цим пристроєм можуть користуватися діти віком від 8 років і старші, та особи з обмеженими фізичними, сенсорними або розумовими здібностями чи браком досвіду і знань, якщо вони знаходяться під наглядом або отримали вказівки, як у безпечний спосіб користуватися пристроєм і розуміють небезпеку, що може виникнути. Діти повинні перебувати під наглядом, для того, щоб вони не грались із пристроєм. Очищення і догляд за пристроєм не можна довіряти дітям, молодшим за 8 років та без нагляду дорослих. Зберігайте всі пакувальні матеріали в недоступному для дітей місці. Існує ризик удушення.

1.2. Значення попереджувального маркування

 <p>Заборонювальний знак</p>	<p>Цей символ вказує на заборону. Порушення вказівок під даним символом можуть призвести до пошкодження приладу чи загрози життю та здоров'ю користувачів.</p>
 <p>Попереджувальний знак</p>	<p>Цей символ вказує на попередження, яких потрібно дотримуватись та суворо слідувати рекомендаціям інструкції щодо експлуатації приладу. Порушення вказівок під даним символом можуть призвести до пошкодження приладу чи загрози життю та здоров'ю користувачів.</p>
 <p>Інформаційний знак</p>	<p>Цей символ вказує на що саме потрібно звернути особливу увагу. Ігнорування даних знаків може призвести до пошкоджень пристрою різної складності.</p>

1.3. Попередження щодо підключення приладу до електромережі

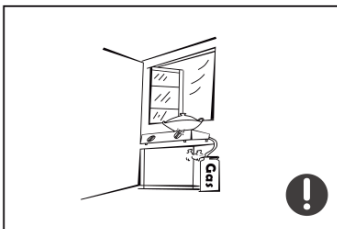
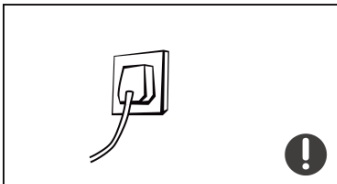
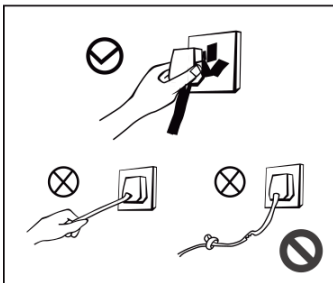

- При вимкненні приладу з електромережі, тримаючись за вилку, обережно витягніть її з розетки. В жодному випадку не витягайте вилку з електромережі за шнур.
- В жодному випадку не використовуйте прилад з пошкодженим шнуром.
- Якщо шнур приладу пошкоджений, він має бути замінений сервісним центром обслуговування або кваліфікованою особою. Не намагайтесь полагодити пристрій самостійно.
- Шнур живлення має тісно прилягати до розетки, в іншому випадку існує ризик загорання. Пристрій необхідно заземлити. Для цього кабельна вилка оснащена контактом. Якщо ваша розетка не заземлена, підключіть пристрій до окремого заземлення відповідно до діючих норм, проконсультувавшись з кваліфікованим електриком.
- В разі витікання холодоагенту, будь ласка, закрийте місце протікання та провітриті кімнату, в якій розташований прилад. Не вимикайте одразу прилад чи інші електроприлади з електромережі, так як можлива іскра та загорання.

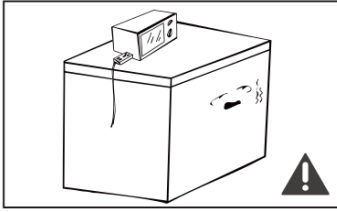

- Задля вашої безпеки не ставте дрібні кухонні прилади, такі як мультиварки, скороварки, мікрохвильові печі на даний електроприлад. Це може спричинити перегрівання пристрою. Такі дії не рекомендуються виробником.

1.4. Загальні принципи користування приладом

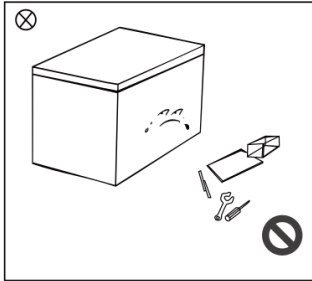

- Забороняється самостійно розбирати чи ремонтувати пристрій. Ремонт пристрою повинен здійснюватись тільки спеціалістом.
- Задля уникнення небезпеки шнур живлення має замінюватись тільки авторизованим сервісним центром чи спеціалістом.

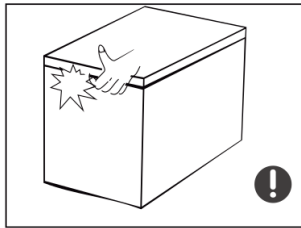

- Щілинка відстань між дверима пристрою та верхньою частиною приладу дуже мала, тому будьте обережні при відкриванні та закриванні пристрою, щоб не притиснути пальці. Відкривайте двері морозилки дуже обережно.
- Не виймайте продукти з морозильної скрині вологими руками, так як це може спричинити морозні опіки.

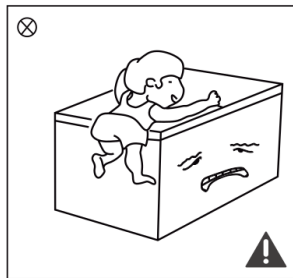

- Слідкуйте, щоб діти не грались поблизу або на самому пристрої. Вони можуть або залізти в пристрій, або впасти з нього.
- Не мийте прилад і не розбризкуйте на нього воду. Не розміщуйте пристрій у кімнаті з підвищеною вологістю повітря чи відкритим доступом до води. Це може негативно вплинути на працездатність та ефективність приладу.

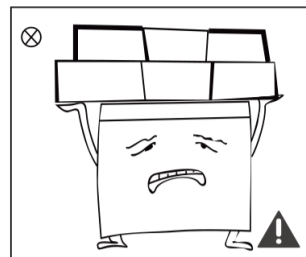

- Не розміщуйте важкі предмети на кришці пристрою, це може спричинити її деформацію.
- Вимкніть пристрій з розетки при чистенні чи знеструмленні. Не під'єднуйте пристрій до електромережі, щоб уникнути пошкодження компресора через різку зміну напруги.

1.5. Загальні рекомендації щодо розташування приладу

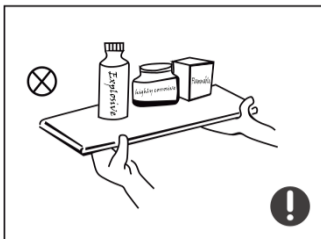

- Забороняється зберігати в морозильній камері випаровуючі, агресивні, вибухонебезпечні засоби, такі як аерозольні балончики з легкозаймистими речовинами. Це може призвести до займання.
- Не розташовуйте легкозаймисті речовини біля електричного приладу.

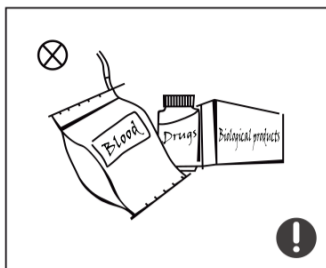

- Ця морозильна камера призначена тільки для домашнього використання та зберігання продуктів харчування.
- Відповідно до державних стандартів та законодавства забороняється зберігати в даній морозильній скрині кров, біологічні речовини та наркотики.



- Забороняється зберігати в даній морозильній скрині герметично закриті та газовані напої, так як це може спричинити вибух пляшок всередині камери та пошкодити її.

1.6. Рекомендації щодо ефективного енерговикористання приладу

1. Прилад може не працювати, якщо температура зовнішнього середовища нижча ніж в морозильній камері.
2. Пам'ятайте, що не можна зберігати газовані напої в морозильній камері. Також не рекомендується споживати одразу кубики льоду та інші продукти, так як це може викликати обмороження.
3. Не зберігайте в морозильній камері харчові продукти довше, ніж це передбачено виробником.
4. Щоб уникнути різкого розморожування продуктів при вимкненні приладу з електромережі та очищенні камери, загортайте продукти харчування у кілька шарів паперу або фольги.
5. Пам'ятайте, що термін придатності продуктів може скоротитись при їхньому повторному розморожуванні.
6. Тримайте ключ від морозильної скрині якнайдалі від дітей, щоб уникнути замикання дітей в пристрої.

1.7. Рекомендації щодо утилізації приладу



Пристрій забороняється утилізувати разом з побутовим сміттям. Піноізоляція містить займісті газу. При утилізації зверніться до відповідного органу переробки сміття та слідуйте отриманим вказівкам та рекомендаціям, щоб не заподіяти шкоди довкіллю та життю людей.



Перед утилізацією, будь ласка, зніміть двері та полиці, обріжте шнур живлення, щоб діти не змогли зачинитись в пристрої чи увімкнути його до електромережі.



Знак на виробі чи упаковці вказує, що даний виріб не можна відносити до побутових відходів. Замість цього його необхідно відправляти до відповідного пункту збору відходів електричного та електронного обладнання. Дотримання вказівок щодо правильної утилізації допоможе запобігти потенційному негативному впливу на навколишнє середовище та здоров'я людей; в іншому разі неправильна утилізація призводить до негативних наслідків. Для отримання більш детальної інформації щодо утилізації даного виробу зв'яжіться з органами місцевої влади, службою з утилізації побутових відходів чи магазином, в якому ви купили товар.



2. ВВЕДЕННЯ ПРИЛАДУ В ЕКСПЛУАТАЦІЮ

2.1. Складові частини пристрою

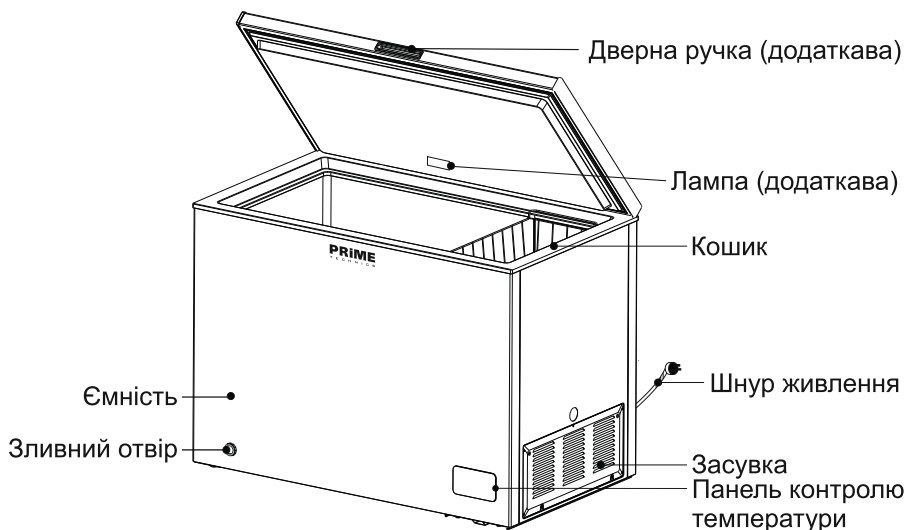

Примітка:

Малюнок вище тільки для довідки.

- Режим низької температури призначений для тривалого зберігання продуктів та приготування льоду.
- Морозильна скриня призначена для зберігання м'яса, молока, молюсків, напівфабрикатів та інших продуктів.
- Для власної зручності поділіть м'ясо на малі порції. Так буде простіше його дістати з морозильної камери та не доведеться розморожувати більше м'яса, ніж це потрібно. Після розморожування їжу слід якнайшвидше спожити.

ВАЖЛИВО!

Після тривалого використання пристрою дверні шарніри можуть зноситись. Це може спричинити скрип під час відкриття та скоротити термін служби. Щоб уникнути цього, рекомендовано регулярно змащувати рухомі частини дверного шарніру.

2.2. Регулювання температури

Контроль температури

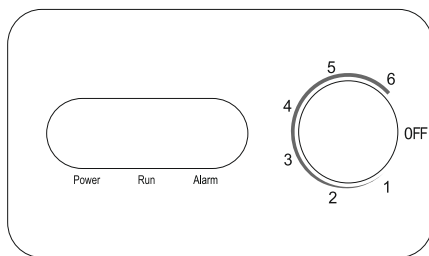

1. Під'єднайте шнур живлення до розетки, при цьому засвітиться індикатор "Power". Індикатор "Run" буде світитись під час роботи компресора. Індикатор "Alarm" засвітиться, якщо температура всередині камери буде занадто високою.

2. Температура встановлюється за допомогою механічного регулятора.

Цифри "1, 2, 3, 4, 5, 6" не відповідають

конкретному значенню температури, цифра "1" відповідає значенню температури "-12°C", "6" - "-24°C". Чим більша цифра встановлена, тим менша температура буде у морозильній скрині. Встановлюйте температуру відповідно до ваших потреб.

3. Для вимкнення приладу, встановіть регулятор на позначку "OFF".

Примітка:

Малюнок вище тільки для довідки.

2.3. Розміщення приладу

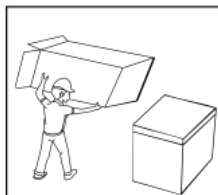

- Перед використанням дістаньте пристрій з упаковки та очистіть від захисної плівки та інших захисних і пакувальних матеріалів.

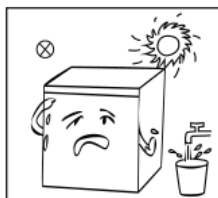

- Уникайте тривалого попадання прямих сонячних променів на пристрій. Не розміщуйте пристрій у приміщенні з підвищеною вологістю та біля джерел тепла.

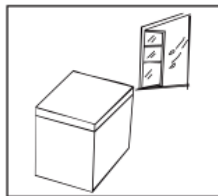

- Ретельно провітруйте кімнату, в якій розміщується пристрій. Перед увімкнення електроприладу до мережі розмістіть його на рівній, стійкій та сухій поверхні.

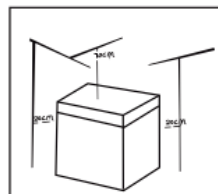

- Повітря має вільно циркулювати навколо пристрою. Не розміщуйте прилад під навісними шафами. Проте, якщо іншого варіанту установки немає, мінімальна відстань від верху камери до навісної шафи повинна бути, як мінімум, 70 см, від бічних сторін — 20 см.

2.4. Підключення приладу до електромережі

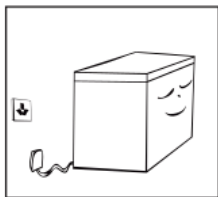

- Перед першим підключенням приладу до електромережі залиште прилад у приміщенні щонайменше на 30 хвилин.
- Увімкніть пристрій на дві або три години, перш ніж наповнити морозильну скриню продуктами. Влітку пристрій має попрацювати щонайменше чотири години.

2.5. Поради щодо зменшення енерговикористання

- Розмістіть пристрій у найхолоднішій частині приміщення без попадання прямих сонячних променів.
- Остудіть гарячу їжу перш ніж помістити її в морозильну камеру. Компресор приладу працюватиме в безперервному режимі довше ніж зазвичай, якщо морозильна камера повністю заповнена продуктами. Пам'ятайте, що існує ризик псування продуктів, які повільно заморожуються.
- Перш ніж покласти їжу в морозильну камеру, загорніть її та переконайтесь, що ємність повністю суха. Це запобігатиме злипанню з іншими продуктами харчування.
- Не застеляйте поверхню скрині та корзину для продуктів фольгою, ваксованим папером, паперовими рушниками тощо. Це впливає на циркуляцію повітря і зменшує продуктивність заморожування.
- Щоб зменшити споживання електроенергії намагайтесь відкривати двері електроприладу тільки при потребі. Для цього можна ретельно упакувати продукти і наклеїти ярлики, щоб не втрачати зайвий час на пошуки.

3. ОБСЛУГОВУВАННЯ МОРОЗИЛЬНОЇ СКРИНІ

3.1. Чищення приладу

Регулярно очищуйте бруд та пил, що накопичується позаду приладу та на підлозі. Це покращує функцію охолодження та енергоефективність приладу.

Щоб уникнути неприємного запаху, періодично очищуйте морозильну камеру. Для цього використовуйте м'які рушнички та мочалки, а також нейтральні неабразивні миючі засоби. Перш ніж знову увімкнути пристрій, ретельно його висушіть.



- При чищенні приладу не використовуйте тверді щітки, щітки з металевими дротиками, абразивні речовини, органічні розчинники (спирт, ацетон тощо), окріп, оцет та сольові розчини. Це може пошкодити внутрішню поверхню камери.
- Очищуючи термостат та електричні компоненти використовуйте вогкі рушнички чи ганчірки. Уникайте потрапляння води на електричні деталі та з'єднання.



Перш ніж очистити пристрій, вимкніть його з електромережі.

3.2. Розморожування

- Надмірне утворення криги позначається на заморозувальній здатності приладу.
- Рекомендовано розморожувати скриню не менше, ніж два рази на рік, або кожного разу, коли намерзла крига перевищує 5 мм.
- В даному пристрої застосовується механічний спосіб розморожування. Вимкніть пристрій та витягніть штепсель з розетки перед розморожуванням, вийміть їжу та корзину для продуктів з морозильної скрині. Відкрийте зовнішній відсік та дренажний отвір та помістіть ємність для збору води у зовнішній відсік. Збирайте вологу від паморозі рушником або м'якою ганчіркою. Коли лід трохи розтане, його можна видаляти за допомогою щітки. На період розморожування тримайте дверцята відкритими.
- На період розморожування та очищення, помістіть їжу та продукти у прохолодне місце.



Не використовуйте механічні пристрої або інші способи для пришвидшення процесу розморожування окрім тих, що рекомендовані виробником, тому що можна пошкодити систему охолодження.

3.3. Припинення використання

Холодна температура зберігається в пристрої кілька годин після вимкнення з електромережі. Будь ласка, не вимикайте пристрій без вагомих причин, так як це впливає на довговічність приладу.

4. ВИЯВЛЕННЯ ТА УСУНЕННЯ НЕСПРАВНОСТЕЙ

Несправності, що наведені нижче, належать до таких, які користувач може самостійно вирішити та усунути. Якщо ви вжили всіх заходів, вказаних у таблиці, і це не вирішило проблеми, будь ласка, зверніться до авторизованого сервісного центру.

Пристрій не працює	Перевірте, чи пристрій підключений до електромережі; Низька напруга; Датчик температури на термостаті в позиції OFF (вимкнений); Відсутність струму в розетці.
Неприємний запах	Ретельно запакуйте продукти з різким запахом; Продукти харчування псуються; Очистіть та промийте внутрішню камеру.
Компресор в робочому режимі вже тривалий час	Це нормальне явище, що компресор не вимикається тривалий час в літню пору, коли висока довоколишня температура; Не поміщайте багато продуктів в пристрій за один раз; Не ставте гарячу їжу або продукти в пристрій, залиште їх охолонуті до кімнатної температури. Товстий шар паморозі (прилад потрібно розморозити).
Не працює освітлення	Переконайтесь, що прилад під'єднаний до електромережі; Можливо, пошкоджений механізм освітлення.
Кришка приладу щільно не закриваються	Перевірте, чи ніщо не заважає щільному закриванню кришки; Морозильна камера переповнена продуктами харчування; Пристрій незбалансовано розміщений.
Високий рівень шуму	Перевірте, чи поверхня, на якій розміщено пристрій, рівна та стійка; Переконайтесь, що ви правильно встановили додаткові аксесуари.

Кришку приладу важко відчиняти	Після під'єднання приладу до електромережі відчиняти двері морозильної скрині стане важче через різницю тиску у внутрішній камері та зовнішнім середовищем. Це нормальне фізичне явище.
Корпус морозильної скрині виділяє тепло	Нагрівання корпусу — це нормальне явище, особливо в літню пору року, це пов'язано з виділенням теплоти від конденсатора. Конденсація: конденсат з'являється на поверхні приладу та дверних ущільнювачах електроприладу, якщо пристрій встановлений в приміщенні з підвищеною вологістю повітря. Це звичайне явище та усувається за допомогою сухого рушника.
Невластивий звук та шум	Холодоагент, що циркулює по холодильних трубках морозильної скрині, час від часу спричиняє шум та незвичні звуки, це звичайне явище, що не впливає на функцію заморожування та охолодження. Гуркіт може спричинятись робочим компресором, особливо при запуску та при вимиканні. Дзвін може бути спричиненим соленоїдним клапаном або вмикачем. Це нормальне явище та не впливає на працездатність приладу.

ШАНОВНИЙ ПОКУПЕЦЬ!
З ПИТАНЬ ГАРАНТІЙНОГО ОБСЛУГОВУВАННЯ
ТЕЛЕФОНУЙТЕ ЗА НОМЕРОМ ГАРЯЧОЇ ЛІНІЇ:

0-800-501-259

(дзвінки зі стаціонарних та мобільних телефонів
в Україні безкоштовні)

PRIME

T E C H N I C S

User s Manual

Freezer

CS 42149 M

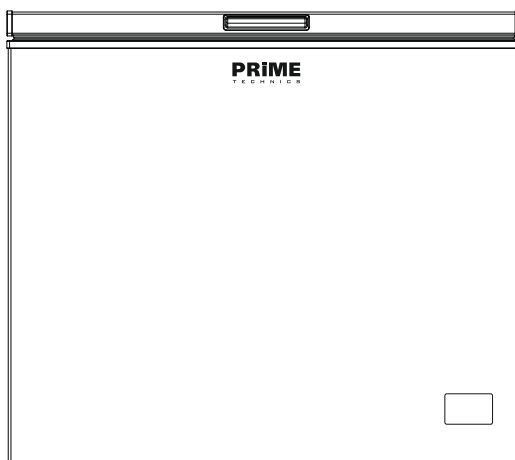

Please read the Manual carefully before use.
The Manual shall be kept in good custody for
later reference

CONTENTS

1 Safety warnings	
1.1 Warning	1-2
1.2 Meaning of safety warning symbols	3
1.3 Electricity related warnings	3
1.4 Related warnings for use	4
1.5 Warnings related to placing items	5
1.6 Warnings for energy	5
1.7 Warnings related to disposal	5
2 Proper use of freezer	
2.1 Names of components	6
2.2 Temperature Control	7
2.3 Placement	8
2.4 Start to use	8
2.5 Energy saving tips	8
3 Maintenance of freezer	
3.1 Cleaning	9
3.2 Defrost	9
3.3 Stop using	9
4 Trouble shooting	10
5 Parameters	11

DEAR CUSTOMER:

Thank you for buying this freezer. To ensure that you get the best results from your new freezer, please take time to read through the simple instructions in this booklet. Please ensure that the packing material is disposed of in accordance with the current environmental requirements. When disposing of any freezer equipment please contact your local waste disposal department for advice on safe disposal. This appliance must be only used for its intended purpose.

1 Safety warnings

1.1 Warning



Warning: risk of fire / flammable materials

RECOMMENDATIONS :

This appliance is intended to be used in household and similar applications such as staff kitchen areas in shops, offices and other working environments; farm houses and by clients in hotels, motels and other residential type environments; bed and breakfast type environments; catering and similar non-retail applications.

If the supply cord is damaged, it must be replaced by the manufacturer, its service agent or similarly qualified persons in order to avoid a hazard.

Do not store explosive substances such as aerosol cans with a flammable propellant in this appliance.

The appliance has to be unplugged after use and before carrying out user maintenance on the appliance.

WARNING: Keep ventilation openings, in the appliance enclosure or in the built-in structure, clear of obstruction.

WARNING: Do not use mechanical devices or other means to accelerate the defrosting process, other than those recommended by the manufacturer.

WARNING: Do not damage the refrigerant circuit.

WARNING: Do not use electrical appliances inside the food storage compartments of the appliance, unless they are of the type recommended by the manufacturer.

WARNING: Please abandon the appliance according to local regulators for its use of flammable blowing gas and refrigerant.

WARNING: When positioning the appliance, ensure the supply cord is not trapped or damaged.

WARNING: Do not locate multiple portable socket-outlets or portable power supplies at the rear of the appliance.

Do not use extension cords or ungrounded (two prong) adapters.

DANGER: Risk of child entrapment. Before you throw away the appliance:

-Take off the doors.

-Leave the shelves in place so that children may not easily climb inside.

The appliance must be disconnected from the source of electrical supply before attempting the installation of accessory.

Refrigerant and cyclopentane foaming material used for the appliance are flammable.



Therefore, when the appliance is scrapped, it shall be kept away from any fire source and be recovered by a special recovering company with corresponding qualification other than be disposed by combustion, so as to prevent damage to the environment or any other harm.

For EN standard: This appliance can be used by children aged from 8 years and above and persons with reduce physical sensory or mental capabilities or lack of experience and knowledge if they have been given supervision or instruction concerning use of the appliance in a safe way and understand the hazards involved. Children shall not play with the appliance. Cleaning and user maintenance shall not be made by children without supervision.

For IEC standard: This appliance is not intended for use by persons (including children) with reduced physical, sensory or mental capabilities, or lack of experience and knowledge, unless they have been given supervision or instruction concerning use of the appliance by a person responsible for their safety.)

Children should be supervised to ensure that they do not play with the appliance.

1.2 Meaning of safety warning symbols

	The symbols indicate prohibited matters, and those behaviors are forbidden. Non-compliance with the instructions may result in product damages or endanger the personal safety of users.
	The symbols indicate matters that must be followed, and those behaviors must be strictly executed in line with the operation requirements. Non-compliance with the instructions may result in product damages or endanger the personal safety of users.
	The symbols indicate matters to pay attention to, and these behaviors shall be specially noted. Due precautions are needed or minor or moderate injuries or damages of the product will be caused.

This manual contains lots of important safety information which shall be observed by the users.

1.3 Electricity related warnings

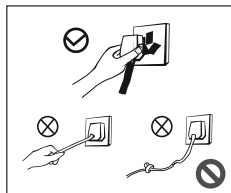

- Do not pull the power cord when pulling the power plug of the freezer. Please firmly grasp the plug and pull it out from the socket directly.
- Do not damage the power cord under any condition so as to ensure safety use, do not use when the power cord is damaged or the plug is worn.
- Worn or damaged power cord shall be replaced in manufacturer-authorized maintenance stations.

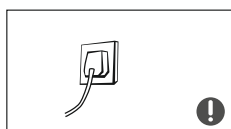

- The power plug should be firmly contacted with the socket or else fires might be caused. Please ensure that the grounding electrode of the power socket is equipped with a reliable grounding line.

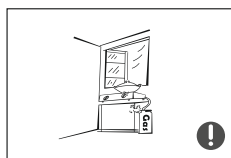

- Please turn off the valve of the leaking gas and then open the doors and windows in case of leakage of gas and other flammable gases. Do not unplug the freezer and other electrical appliances considering that spark may cause a fire.

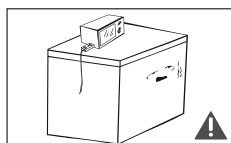

- To ensure safety, it is not recommended that to place regulators, rice cookers, microwave ovens and other appliances on the top of the freezer, those recommended by the manufacturer are not included. Do not use electrical appliances in the food pan.

1.4 Related warnings for use

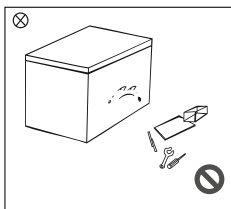

- Do not arbitrarily disassemble or reconstruct the freezer, nor damage the refrigerant circuit; maintenance of the appliance must be conducted by a specialist.
- Damaged power cord must be replaced by the manufacturer, its maintenance department or related professionals in order to avoid danger.

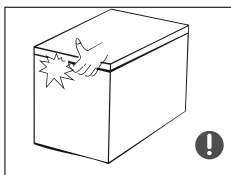

- The gaps between freezer doors and between doors and freezer body are small, be noted not to put your hand in these areas to prevent from squeezing the finger. Please be gentle when open the freezer door to avoid falling articles.
- Do not pick foods or containers with wet hands in the freezing chamber when the freezer is running, especially metal containers in order to avoid frostbite.

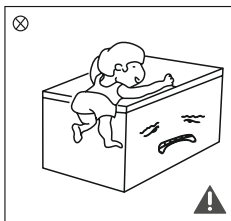

- Do not allow children to enter or climb the freezer to prevent that children are sealed in the freezer or children are injured by the falling freezer.
- Do not spray or wash the freezer; do not put the freezer in moist places easy to be splashed with water so as not to affect the electrical insulation properties of the freezer.

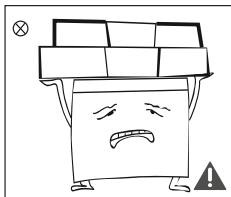

- Do not place heavy objects on the top of the freezer considering that objects may fall when open the door, and accidental injuries might be caused.
- Please pull out the plug in case of power failure or cleaning. Do not connect the freezer to power supply within five minutes to prevent damages to the compressor due to successive starts.

1.5 Warnings related to placing items

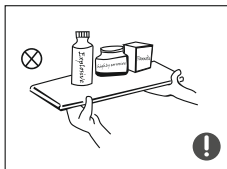

- Do not put flammable, explosive, volatile and highly corrosive items in the freezer to prevent damages to the product or fire accidents.
- Do not place flammable items near the freezer to avoid fires.

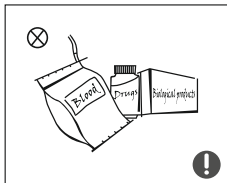

- This product is household freezer and shall be only suitable for the storage of foods. According to national standards, household freezer shall not be used for other purposes, such as storage of blood, drugs or biological products.

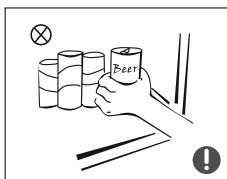

- Do not place items such as bottled or sealed container of fluid such as bottled beers and beverages in the freezer to prevent bursts and other losses.

1.6 Warnings for energy

- 1) Freezer might not operate consistently when sited for an extended period of time below the cold end of the range of temperatures for which the freezer appliance is designed.
- 2) The fact that effervescent drinks should not be stored in food freezer compartments or cabinets or in low-temperature compartments or cabinets, and that some products such as water ices should not be consumed too cold;
- 3) The need to not exceed the storage time recommended by the food manufacturers for any kind of food and particularly for commercially quick-frozen food in food-freezer and frozen-food storage compartments or cabinets;
- 4) The precautions necessary to prevent an undue rise in the temperature of the frozen food while defrosting the refrigerating appliance, such as wrapping the frozen food in several layers of newspaper.
- 5) The fact that a rise in temperature of the frozen food during manual defrosting, maintenance or cleaning could shorten the storage life.
- 6) The necessity that, for doors or lids fitted with locks and keys, the keys be kept out of the reach of children and not in the vicinity of the freezer appliance, in order to prevent children from being locked inside.

1.7 Warnings related to disposal



The freezer's refrigerant and cyclopentane foam materials are combustible materials and discarded freezers should be isolated from fire sources and can not be burned. Please transfer the freezer to qualified professional recycling companies for processing to avoid damages to the environment or other hazards.



Please remove the door of the freezer and shelves which shall be properly placed to avoid accidents of children entering and playing in the freezer.



Correct Disposal of this product :

This marking indicates that this product should not be disposed with other household wastes. To prevent possible harm to the environment or human health from uncontrolled waste disposal, recycle it responsibly to promote the sustainable reuse of material resources. To return your used device, please use the return and collection systems or contact the retailer where the product was purchased. They can take this product for environmental safe recycling.

2 Proper use of freezer

2.1 Names of components

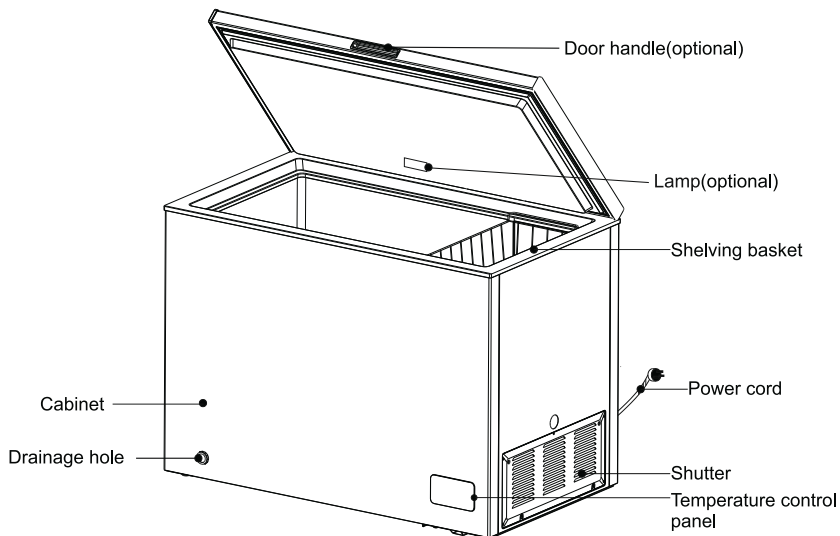

(The picture above is only for reference. The actual configuration will depend on the physical product or statement by the distributor)

- The low temperature of freezer may keep food fresh for a long time and it is mainly used to store frozen foods and making ice.
- The freezer is suitable for storage of meat, fish, shrimp, dumplings, rice balls and other foods not to be consumed in short term.
- Chunks of meat are preferably to be divided into small pieces for easy access.
Please be noted food shall be consumed within the shelf time.

2.2 Temperature Control

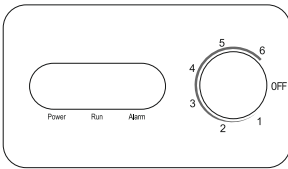

- Connect the freezer to power supply an "Power" indicator will shine; "Run" indicator will shine when the compressor is running ; "ALARM" indicator light when the inside temperature is too high.
- The temperature of the freezer is adjusted through the thermostat knob. The number "1, 2, 3, 4, 5, 6," do not mean a specific temperatures, the lower the number is, the higher the temperature inside will be and vice versa. The user can choose the right temperature zone according to their needs.
- "OFF" stands for stopping working .

(The picture above is only for reference. The actual configuration will depend on the physical product or statement by the distributor)

2.3 Placement

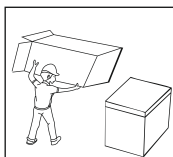

- Before using the freezer, remove all packaging materials including bottom cushions and foam pads and tapes inside the freezer, tear off the protective film on the door and the freezer body.

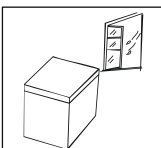

- The freezer should be placed in a well-ventilated indoor place; the ground shall be flat, and sturdy .

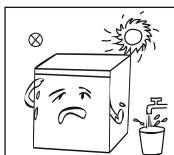

- Keep away from heat and avoid direct sunlight. Do not place the freezer in moist or watery places to prevent rust or reduction of insulating effect.

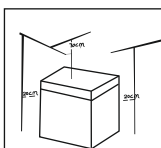

- The top space of the freezer shall be greater than 70cm, and the distances from both sides and backside shall be more than 20cm to facilitate heat dissipation.

2.4 Start to use

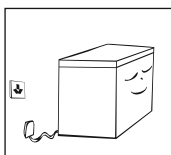

- The freezer shall stay for half an hour before connecting power when it is firstly started.
- The freezer shall run 2 to 3 hours before loading fresh or frozen foods; the freezer shall run for more than 4 hours in summer in advance considering that the ambient temperature is high.

2.5 Energy saving tips

- The appliance should be located in the coolest area of the room, away from heat producing appliances or heating ducts, and out of the direct sunlight.
- Let hot foods cool to room temperature before placing in the appliance. Overloading the appliance forces the compressor to run longer. Foods that freeze too slowly may lose quality, or spoil.
- Be sure to wrap foods properly, and wipe containers dry before placing them in the appliance. This cuts down on frost build-up inside the appliance.
- Appliance storage bin should not be lined with aluminum foil, wax paper, or paper toweling. Liners interfere with cold air circulation, making the appliance less efficient.
- Organize and label food to reduce door openings and extended searches. Remove as many items as needed at one time, and close the door as soon as possible.

3 Maintenance of freezer

3.1 Cleaning

- Dusts behind the freezer and on the ground shall be timely cleaned to improve the cooling effect and energy saving. The interior of the freezer should be cleaned regularly to avoid odor. Soft towels or sponge dipped in water and non-corrosive neutral detergents are suggested for cleaning. The freezer shall be finally cleaned with clean water and dry cloth. Open the door for natural drying before the power is turned on.



- Do not use hard brushes, clean steel balls, wire brushes, abrasives, such as toothpastes, organic solvents (such as alcohol, acetone, banana oil, etc.), boiling water, acid or alkaline items clean freezer considering that this may damage the fridge surface and interior.
- Do not rinse with water so as not to affect the electrical insulation properties. Please use a dry cloth when cleaning temperature control knob and electrical components.

⚠ Please unplug the freezer for defrost and cleaning.

3.2 Defrost

- Freezer shall be manually defrosted.
Unplug the freezer and open the freezer door, remove foods and shelving basket before defrosting; Open the outflow hole and drainage hole (and place water container at the outflow hole); indoor frost will naturally melt, wipe the defrost water with a dry, soft cloth. When the frost softens, an ice scraper might be used to the accelerate de-icing process.
- Please remove the food and put in a cool place when defrosting before removing accessories.

Other mechanical devices or other means shall not be used to accelerate except those recommended by the manufacturer. Do not damage the

⚠ refrigerant circuit.

3.3 Stop using

Foods can be preserved for a couple of hours even in summer in case of power failure; it is recommended to reduce the frequency of opening door and do not put fresh foods into the freezer. Please unplug the freezer left unused for a long time for cleaning. Keep the door open to avoid the bad odor.

Do not turn upside or vibrate the freezer, the carrying angle can not be greater than 45°. Do not hold the door and hinge when moving this unit.

⚠ Continuous operation is recommended when the freezer is started. Please do not stop the freezer under normal circumstances so as not to affect the freezer's service life.

4 Trouble shooting

The following simple issues can be handled by the user. Please call the after-sale service department if the issues are not settled.

Inoperation	Whether the freezer is plugged and connected to power; Low voltage; Whether temperature control knob is in the work area; Failure power or tripping circuit.
Odor	Odorous foods should closely wrapped; Whether foods are rotten; Whether the interior shall be cleaned.
Long-term operation of compressor	It is normal that freezer operates for longer time in summer when the ambient temperature is higher; Do not put too much food in the freezer at one time; Do not put foods until they are cooled; Frequent opening of freezer door. Thick frost layer (defrost is needed)
Illuminating light does not shine	Whether the freezer is connected to power, whether the light is damaged.
The freezer door can not be properly closed	The freezer door is stuck by food packages; Too much food; Unbalanced freezer.
Loud noises	Whether the floor is flat, whether the placement of freezer is stable; Whether the freezer accessories are properly placed.
Transient difficulty in door opening	After refrigeration, there will be pressure difference between the inside and outside of the freezer to result in transient difficulty in door opening. This is a normal physical phenomenon.
Freezer enclosure heat Condensation	The freezer enclosure may emit heat during operation specially in summer, this is caused by the radiation of the condenser, and it is a normal phenomenon. Condensation: condensation phenomenon will be detected on the exterior surface and door seals of the freezer when the ambient humidity is large, this is a normal phenomenon, and the condensation can be wiped away with a dry towel.
Airflow sound Buzz Clatter	Refrigerants circulating in the refrigerant lines will produce eruption of sound and grunts which is normal does not affect the cooling effect. Buzz will be generated by running compressor specially when starting up or shutting down. The solenoid valve or electric switch valve will clatter which is a normal phenomenon and does not affect the operation.

5 Parameters

Technical parameters

Model	
Fresh Food Storage Compartment Volume	
Frozen Food Storage Volume	
Storage Temperature	
Energy Consumption	
Energy consumption_ kWh per year , based on standard test results for 24 hours.	
Household Appliances Category	
Energy Grading	
EU Ecolabel	
Defrosting Type	
Climate Class	
This appliance is intended to be used at an ambient temperature between __°C and __°C.	
Airborne Acoustical Noise	
Temperature Rise Time	
Freezing Capacity	
Rated Voltage	
Rated Current	
Overall Dimension (H x W x D)	
Total Gross Volume(L)	
Total Storage Volume(L)	
Net Weight(kg)	

Table 1 Climate classes

Class	Symbol	Ambient temperature range °C
Extended temperate	SN	+ 10 to + 32
Temperate	N	+ 16 to + 32
Subtropical	ST	+ 16 to + 38
Tropical	T	+ 16 to + 43

For any help or service

For any question or any additional help, you may contact your local electrical appliance seller

Contact means of the seller:

Tel.: _____

E-mail: _____

Copyright statement:

The copyright of the foregoing information belongs to Hefei Hualing Co., Ltd.

The information provided is only for instructing preliminary installation and operation of the appliance.

Мікрофіша / Microfiche

Найменування або торговельна марка / Model name	RRIME Technics
Модель холодильного приладу / Model of refrigerating appliance	CS 42149 M
Категорія холодильного приладу / Category of refrigerating appliance	Морозильна скриня
Клас енергоефективності / Energy Efficiency Class	A+
Річний обсяг енергоспоживання холодильним приладом, кВт/год за рік / Annual Energy Consumption, kWh/year	333
Об'єм зберігання кожного відділення: / Storage volume for each compartment:	
	Холодильне відділення / fridge compartment
	морозильне відділення / freezer compartment
Проектна температура відділень / Temperature of compartments	418
	Холодильне відділення / fridge compartment
	морозильне відділення / freezer compartment
Перелік відділень, що не обмерзають (no frost) / List of compartments that do not freeze (no frost)	-
Час автономного живлення без споживання енергії, (год) / Temperature Rise Time, (h)	55
Продуктивність заморожування (кг/24 години) / Freezing capacity (kg/24 h)	19
Кліматичний клас / Climate Class	SN/N/ST/T
Рівень акустичного поширення шуму в повітрі, (дБА) / Airborne Acustical Noise Emission, (dBA)	43
Виробник / Manufacturer	Хефей Хуфпінг Ко. Лтд, 176 Джінксу Род, Економі енд Теклоджікал Девелопмент Ареа Хефей, Анхуї, 230601, КНР
Імпортер / Importer	ТОВ "ПРАЙМ Технікс Україна" Україна, 29000, Хмельницький вул. Чорновола

ШАНОВНИЙ ПОКУПЕЦЬ!
З ПИТАНЬ ГАРАНТІЙНОГО ОБСЛУГОВУВАННЯ
ТЕЛЕФОНУЙТЕ ЗА НОМЕРОМ ГАРЯЧОЇ ЛІНІЇ:

0-800-501-259

(дзвінки зі стаціонарних та мобільних телефонів
в Україні безкоштовні)

PRIME

T E C H N I C S

www.prime-technics.com



Дата виробництва збігається з серійним номером і номером партії, які вказані на упаковці товару. Деталі наведені нижче:

aaaaaaaaBBCCdddddd.

Перші 10 цифр серійного номеру (**aaaaaaaa**) - це продуктивний номер;

- **BB** - рік виробництва;
- **CC** - тиждень виробництва;
- **dddddd** - номер партії.

Строк служби приладу — 7 років від дати виробництва

Імпортер: ТОВ "ПРАЙМ Технік Україна" Україна, 29000,
Хмельницький, вул. Чорновола 23
Виробник: Хефей Хуфлінг Ко. Лтд, 176 Джінксу Род,
Економі енд Теклоджікал Девелопмент
Ареа Хефей, Анхуї, 230601, КНР